

HUREN IS MILIEUBEWUST OMGAAN MET MATERIEEL!

GROENE BOUWKRACHT®

Verhuurt elektrische graafmachines die multi inzetbaar zijn voor verschillende projecten.

De elektrische graafmachines zijn van alle gemakken voorzien en dragen bij aan een volle werkdag.

ELEKTRISCHE MOBIELE GRAAFMACHINE 17 TON ETEC E160W

De ETEC E160W is een volledig elektrische mobiele graafmachine van 17 ton, ontworpen voor maximale prestaties en minimale impact op het milieu. Met zijn krachtige lithium-ion batterijen en geavanceerde hydraulische systeem levert deze machine de prestaties van een conventionele dieselgraafmachine, maar zonder uitstoot en met een fluisterstille werking.

Deze machine is ideaal voor stedelijke projecten, bouwplaatsen met emissie-eisen, en infrastructuurwerkzaamheden, waar duurzaamheid en efficiëntie hand in hand gaan.



ELEKTRISCHE MOBIELE GRAAFMACHINE 17 TON ETEC E160W

- Volledig elektrisch – geen CO₂-uitstoot, geen diesilverbruik
- Hoge prestaties – kracht en precisie dankzij een geavanceerd hydraulisch systeem
- Lithium-ion batterij – lange werkduur en snelle oplaadtijd
- Duurzaam & stil – ideaal voor werken in stedelijke omgevingen
- Smart Modus boordcomputer – intuïtieve bediening en optimalisatie van het energieverbruik

Wilt u ook emissieloos werkzaamheden uitvoeren,
wilt u meer informatie of een gepaste prijsopgave?

WIJ STAAN U GRAAG TE WOORD!

info@groenebouwkracht.nl | T. +31 (0)88 542 4030

GROENEBOUWKRACHT.NL

TECHNISCHE SPECIFICATIES

Motor:	Vloeistofgekoelde permanent magneetmotor
Vermogen:	105 kW
Bedrijfsgewicht:	16.800 – 18.800 kg
Batterijcapaciteit:	280 kWh / 350 kWh
Inzetduur:	9 uur / 11 uur
Laadtijd (AC 380V 63A/32A):	Min. 6 / 12 uur
Snellaadtijd (DC):	Min. 2 uur

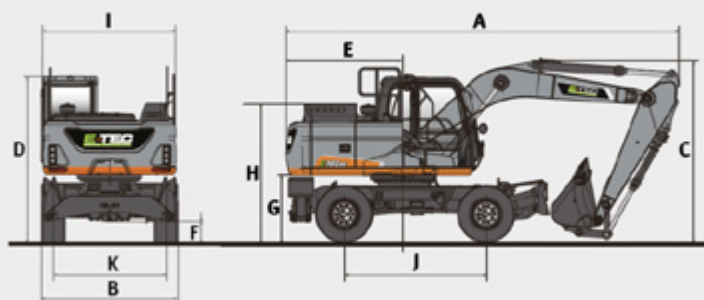

AFMETINGEN

Lengte giek	Machine	Mono giek			Knikgiek	
		4400	4600	4988	2100	2500
Lengte arm	mm	2100	2100	2100	2100	2100
A. Transportlengte	mm	8043	8251	8205	8003	8118
B. Transportbreedte	mm	2495	2495	2495	2495	2495
C. Transporthoogte (giek)	mm	2845	2685	3065	2648	2795
Transporthoogte (slang)	mm	2095	2865	3210	2688	2818
D. Hoogte tot bovenzak cabine	mm	3052	3052	3052	3052	3052
Hoogte boven cabine (reling)	mm	3249	3249	3249	3249	3249
E. Zwenkstraal achter	mm	2283	2283	2283	2283	2283
F. Bodemvrijheid	mm	348	348	348	348	348
G. Bodemvrijheid contragewicht	mm	1215	1215	1215	1215	1215
H. Hoogte motorkap	mm	2212	2212	2212	2212	2212
I. Breedte bovenbouw	mm	2490	2490	2490	2490	2490
J. Wielbasis	mm	2800	2800	2800	2800	2800
K. Spoorbreedte	mm	1964	1964	1964	1964	1964
Transportlengte	mm	7710	7473	7301	6174	6120
Transporthoogte (giek)	mm	3710	3540	3865	3088	3088
Transporthoogte (slang)	mm	3710	3605	3795	2917	2917

WERKGEBIED

Lengte giek	Machine	Mono giek			Knikgiek	
		4400	4600	4988	2100	2500
Lengte arm	mm	2100	2100	2100	2100	2100
A. Max. graafbereik	mm	7255	7255	8235	8240	8700
B. Max. graafbereik (onder grondniveau)	mm	7375	7375	8040	8040	8720
C. Max. graafdiepte	mm	4190	4630	5030	5035	5155
D. Max. laadhoogte	mm	5205	6060	6630	6795	7260
E. Min. zwenkstraal	mm	2340	2520	2665	2505	2680
F. Max. graafhoogte	mm	8195	8340	8950	9150	9655
G. Max. hoogte balken	mm	2135	2275	2730	800	8475
H. Max. diepte verticale muur	mm	3145	3480	4365	3840	4190
I. Max. steil verticaal	mm	5480	5695	5555	5825	5680
J. Max. graafdiepte (2440 mm steun)	mm	4715	4385	4905	4905	5345
K. Min. straal 2440 mm niveau	mm	2105	2240	2315	865	865
L. Min. graafbereik	mm	455	885	505	-	-
d. Bakhok	°	173,7	173,7	173,7	173,7	173,7

Dit VOLT goed

Wilt u ook emissieloos werkzaamheden uitvoeren, wilt u meer informatie of een gepaste prijsopgave?

WIJ STAAN U GRAAG TE WOORD!

info@groenebouwkracht.nl | T. +31 (0)88 542 4030

GROENEBOUWKRACHT.NL